

Sie befinden sich hier > Start > Scanhäuser > 1,5-Geschosser > SH 122 - VAR. A1 + A3 + C1

Haustyp: SH 122 - VAR. A1 + A3 + C1

<https://www.scanhaus.de/fertighaeuser/15-geschosser/sh-122-variante-a1-a3-c1>



Fertighaus 1,5-Geschosser SH 122 - Var. A1 mit Panoramaverglasung

Abbildungen können Sonderausstattungen enthalten

Katalog bestellen

Jetzt Infos anfordern



1,5-Geschosser SH 122 - Var. A1



1,5-Geschosser SH 122 - Var. C1



1,5-Geschosser SH 122 - Var. A3

Beschreibung

Flexibel: unser Klassiker

Das SH 122 ist unser absoluter Klassiker und eines der beliebtesten Scanhäuser, daher auch die vielen Grundrissvarianten.

Bei **Variante A1** erwarten Sie im Erdgeschoss ein übereck angelegter großer Wohn- und Essbereich mit individuellen Fensterlösungen – Panoramafenster mit Terrassentür oder Terrassentür mit 2 Festverglasungen – Sie haben die Wahl. Und wer dann noch die Sprossenlösung bevorzugt – kein Problem. Die separate Küche nebenan kann auch mal geschlossen werden, wenn es dann doch einmal hektisch wird. Zum Erdgeschoss gehören zudem das Gäste-WC und ein Hauswirtschaftsraum. Im Obergeschoss befinden sich neben dem Vollbad ein Schlafzimmer und zwei weitere Zimmer, natürlich oft als Kinderzimmer vorgesehen.

Der Grundriss der **Variante A3** zeigt im Erdgeschoss eine offene Küche im Wohn- und Essbereich. Im Obergeschoss gelangen Sie zu den drei komfortablen Räumen sowie einem noch größeren Bad als bei der Variante A1.

Die **Variante C1** des SH 122 beinhaltet fünf Zimmer, wobei sich allein der offen gestaltete Wohn-, Ess-, und Kochbereich mit anschließender Speisekammer über die gesamte Hausbreite im Erdgeschoss erschließt. Ein Zimmer, Gäste-WC und Hauswirtschaftsraum ergänzen das Raumkonzept auf dieser Ebene. Im Obergeschoss befinden sich Schlafzimmer, zwei mögliche Kinderzimmer und Bad mit einer begehbaren Duschlösung.

Grundrissbeispiel SH 122 - VAR. A1

Fakten

1,5-Geschosser

121,34 m² Wohn- u. Nutzfläche

4 Zimmer

104,86 m² Wohn- u. Nutzfläche nach WoFIV

Erdgeschoss

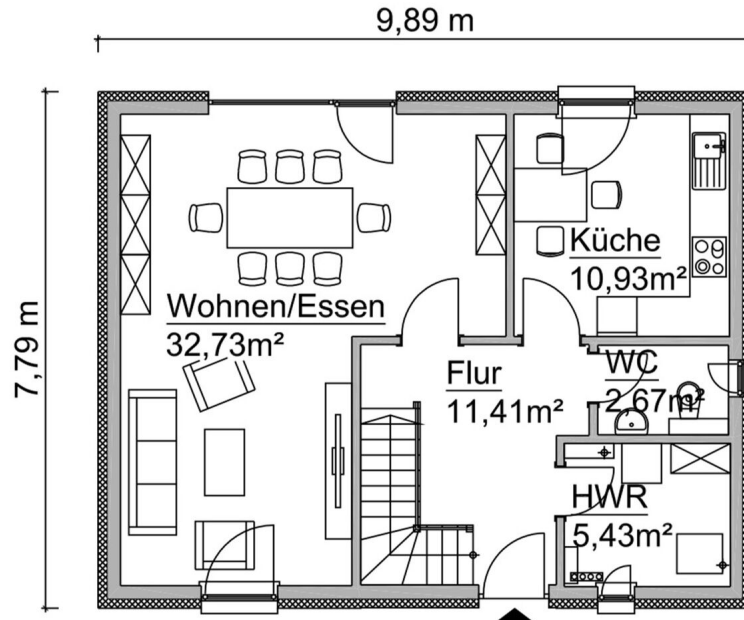

Obergeschoss

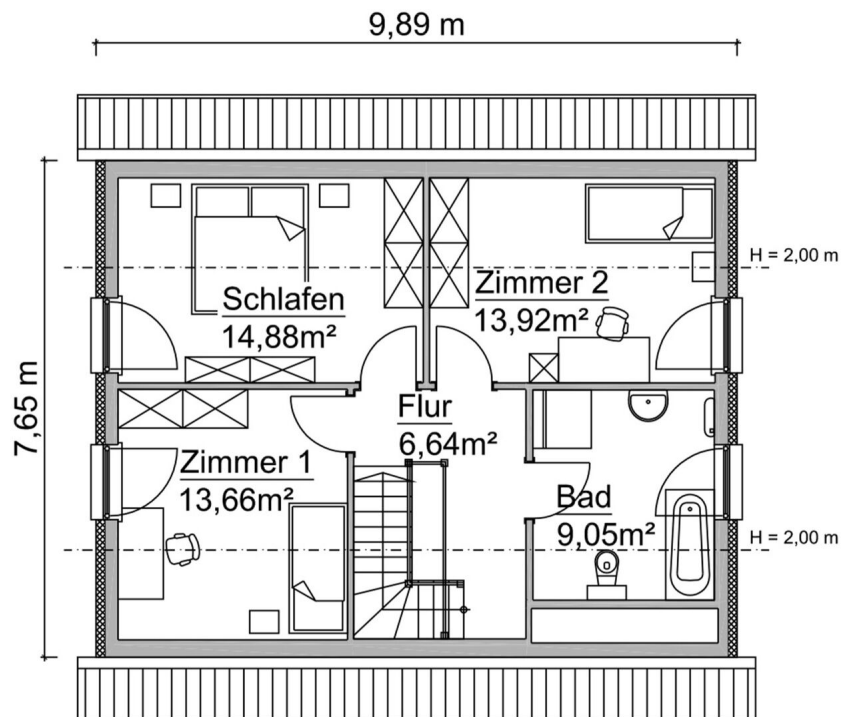

Grundrissbeispiel SH 122 - VAR.A3

Fakten

1,5-Geschosser

120,26 m² Wohn- u. Nutzfläche

4 Zimmer

104,53 m² Wohn- u. Nutzfläche nach WoFIV

Erdgeschoss

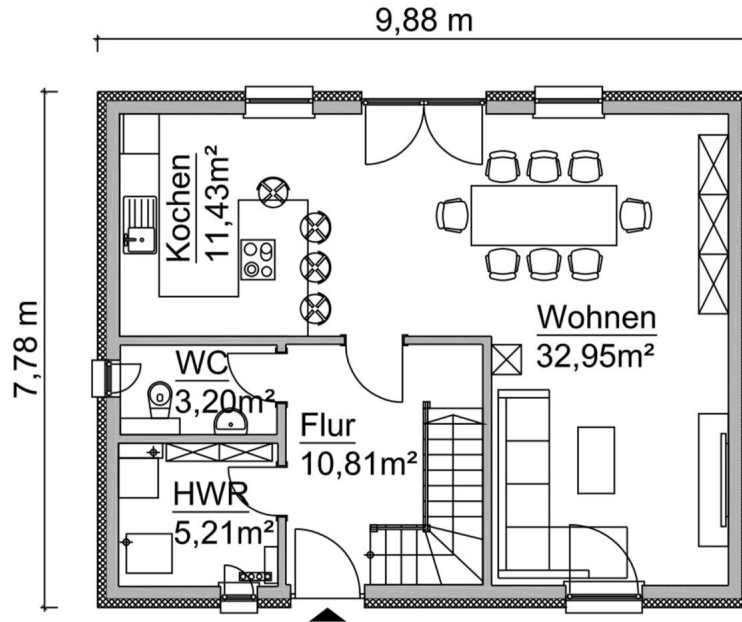

Obergeschoss

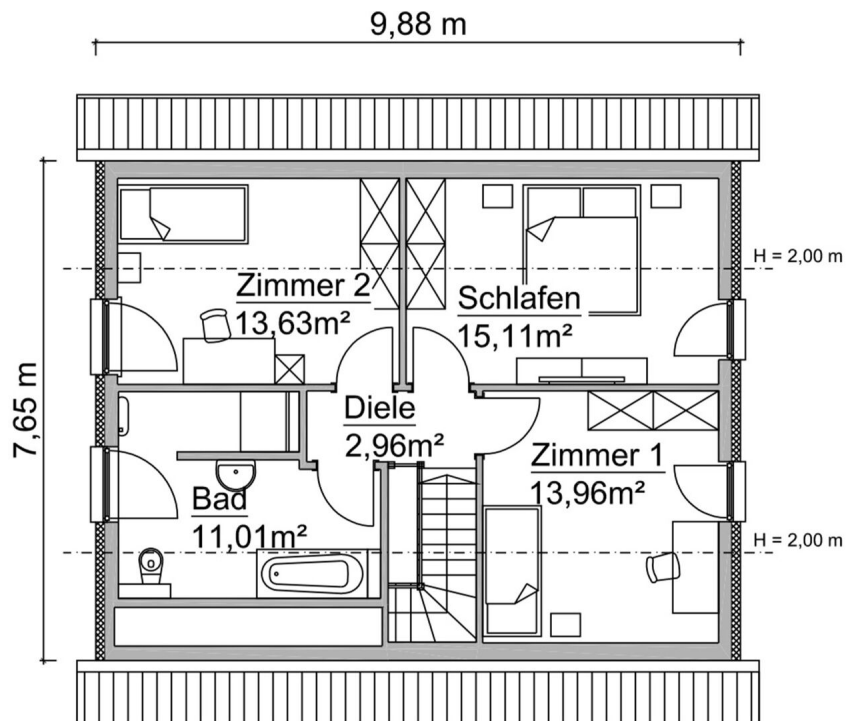

Grundrissbeispiel SH 122 - VAR.C1

Fakten

1,5-Geschosser

119,83 m² Wohn- u. Nutzfläche

5 Zimmer

104,01 m² Wohn- u. Nutzfläche nach WoFIV

Erdgeschoss

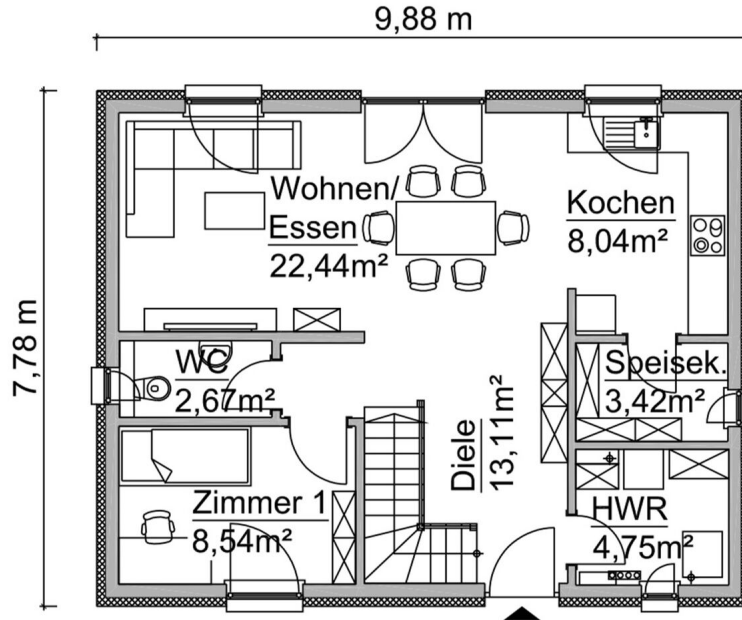

Obergeschoss

