

Sie befinden sich hier > Start > Scanhäuser > 1,5-Geschosser > SH 122 - VAR. B1 + D + E

Haustyp: SH 122 - VAR. B1 + D + E

<https://www.scanhaus.de/fertighaeuser/15-geschosser/sh-122-variante-b1-d-e>



1,5-Geschosser SH 122 Variante E mit PV-Anlage

Abbildungen können Sonderausstattungen enthalten

Katalog bestellen

Jetzt Infos anfordern



SH 122 - Var. D



SH 122 - Var. B1

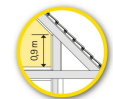

Erhöhter Kniestock für mehr Freiheiten bei der Möblierung

Beschreibung

Optimal

Das Besondere beim SH 122 - **Variante B1** ist neben der sehr offenen Gestaltung des Erdgeschosses der Hauseingang an der Giebelseite. Die ½ gewendelte Treppe im Flur als auch der erhöhte Kniestock im Obergeschoss ermöglichen mehr Fläche für Ihre Möblierung.

Total im Trend liegt derzeit die **Variante D** des SH 122. Die geradläufige Treppe bildet nicht nur Mittelpunkt des Grundrisses, sondern ist zugleich Blickfang im Wohn- und Essbereich. Sie führt nach oben in die Diele, von der aus das Schlafzimmer mit Ankleide, zwei weitere Zimmer sowie das Dusch- und Wannenbad abgehen. Der erhöhte Kniestock von 0,90 m ist ein Plus, welches Ihnen eine optimale Nutzung der Fläche unter der Dachschräge ermöglicht.

Die **Variante E** mit modernen Fensterformaten ist im Erdgeschoss mit einem Zimmer und einer halbgewendelten Treppe geplant. Der erhöhte Kniestock von 0,90 m ist ein Plus, welches Ihnen eine optimale Nutzung der Fläche unter der Dachschräge ermöglicht. Entdecken Sie die vielen Vorzüge des SH 122 - VAR. E einfach für sich selbst!

Grundrissbeispiel SH 122 - VAR. B1

Fakten

1,5-Geschosser

121,89 m² Wohn- u. Nutzfläche

4 Zimmer

109,92 m² Wohn- u. Nutzfläche nach WoFIV

Erdgeschoss

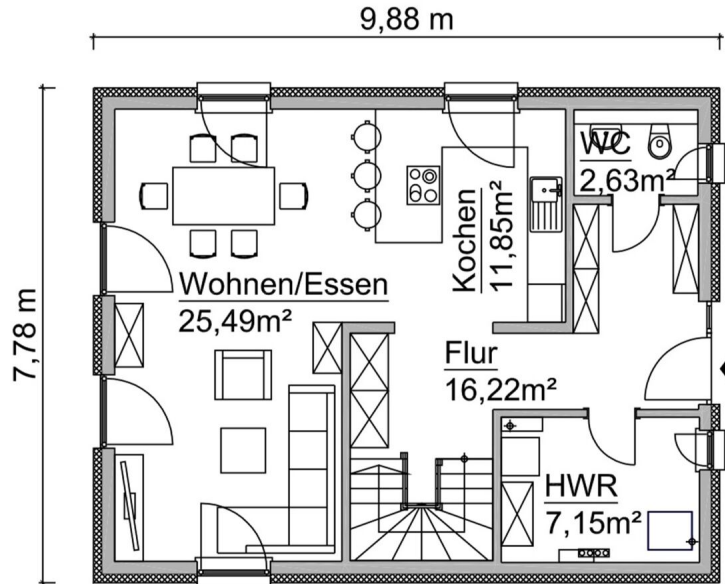

Obergeschoss

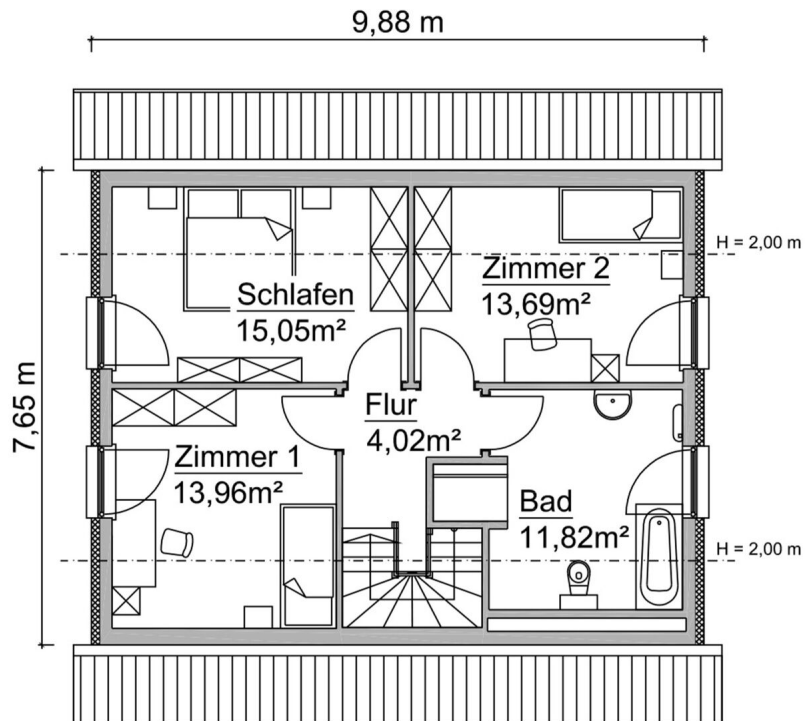

Grundrissbeispiel SH 122 - VAR.D

Fakten

1,5-Geschosser

122,44 m² Wohn- u. Nutzfläche

4 Zimmer

109,59 m² Wohn- u. Nutzfläche nach WoFIV

Erdgeschoss

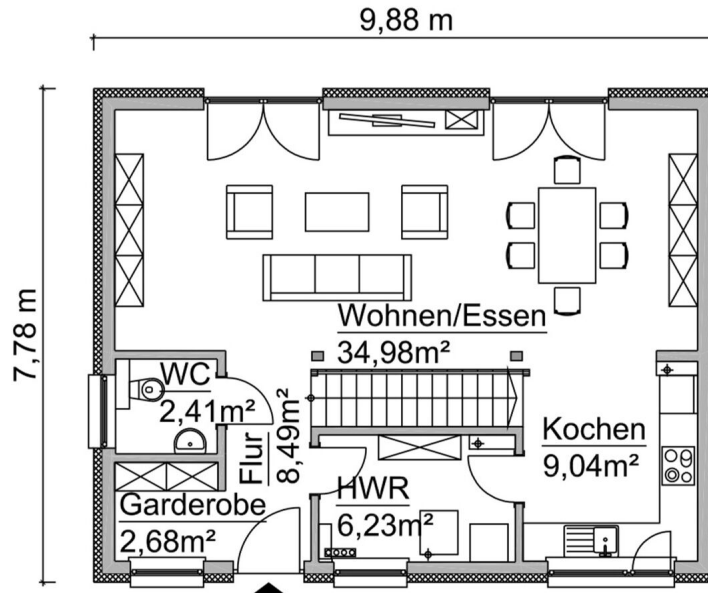

Obergeschoss

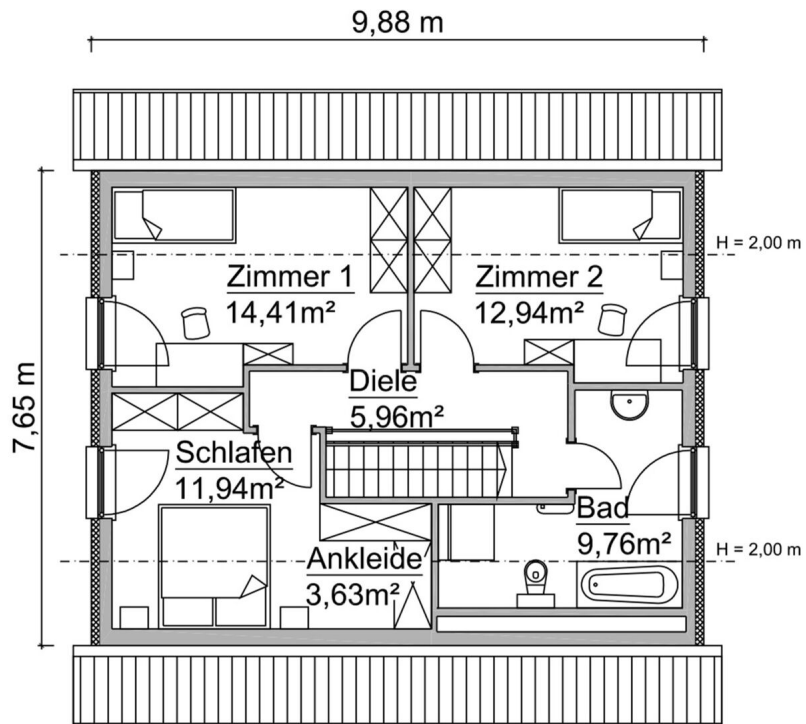

Grundrissbeispiel SH 122 - VAR.E

Fakten

1,5-Geschosser

123,19 m² Wohn- u. Nutzfläche

5 Zimmer

112,07 m² Wohn- u. Nutzfläche nach WoFIV

Erdgeschoss

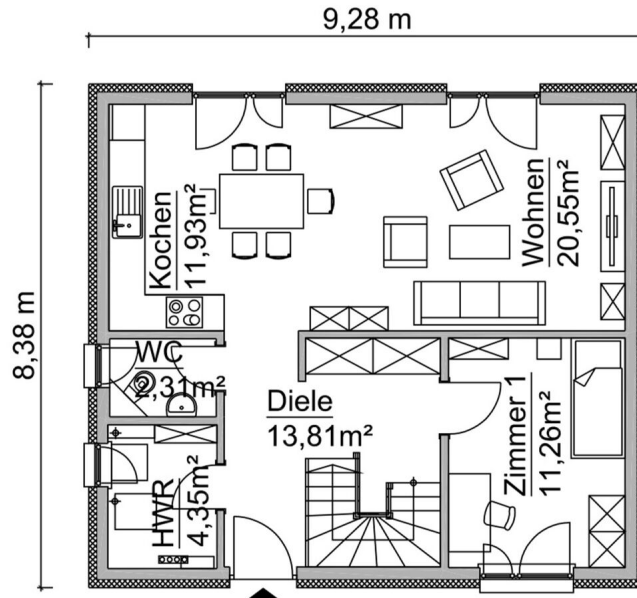

Obergeschoss

